

1

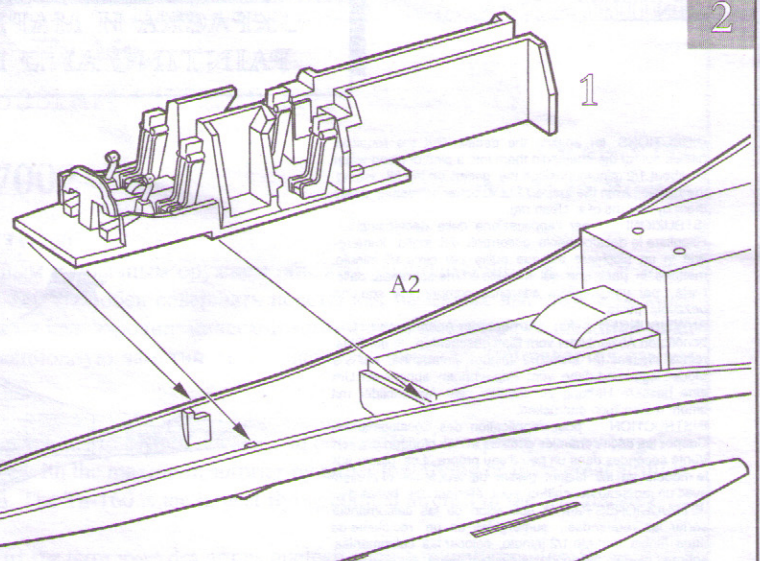

3

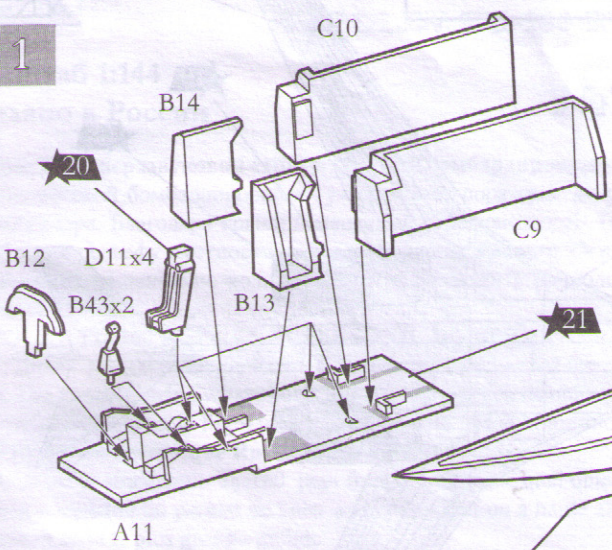

Положение крыла №3
Wing Position #3

Положение крыла №1
Wing Position #1

Положение крыла №2
Wing Position #2



4

5

6

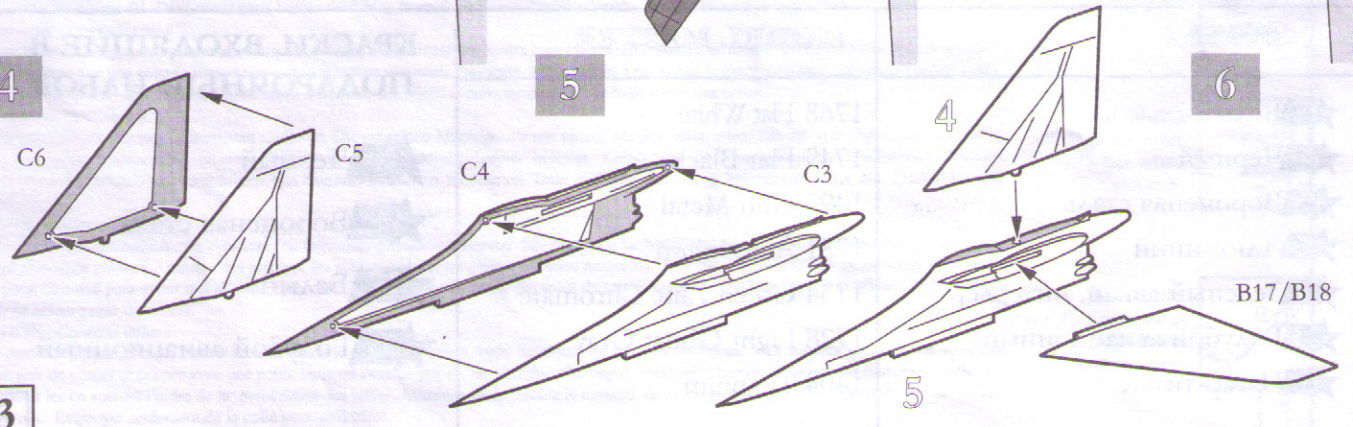

3

7

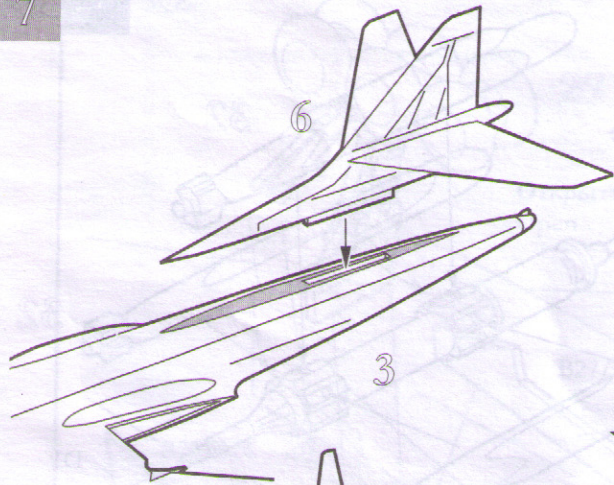

8

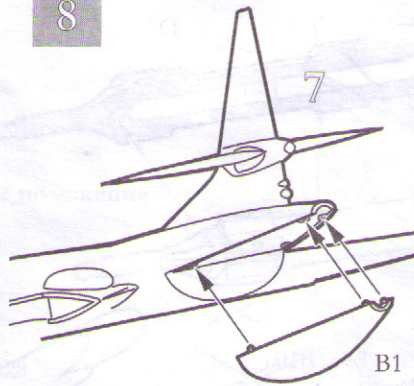

9

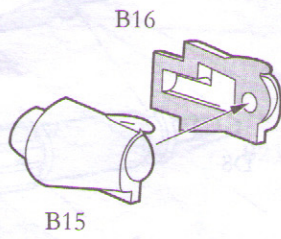

10

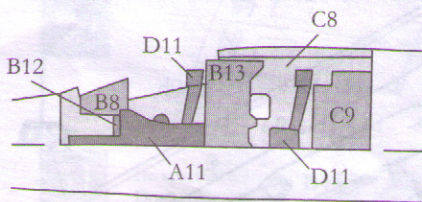
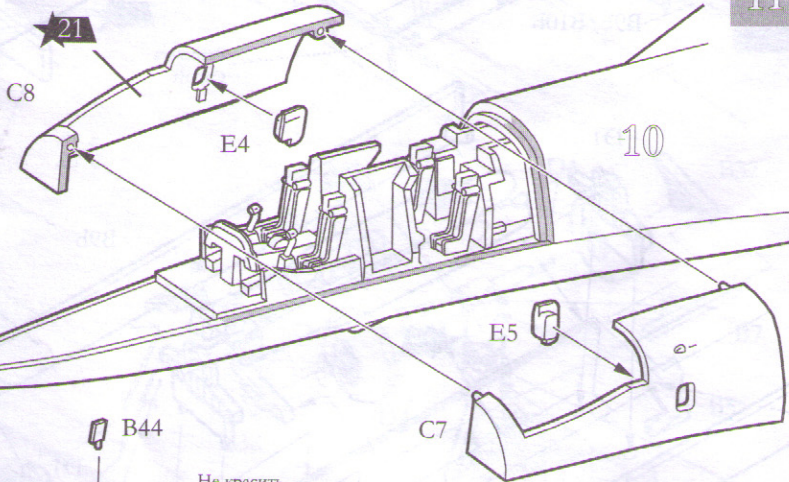
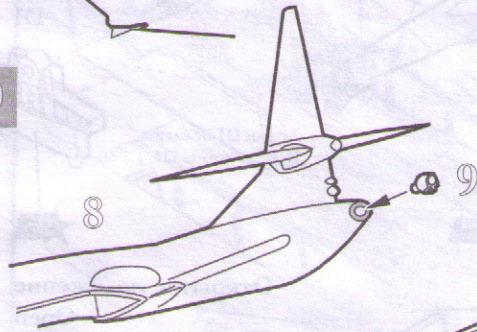

12

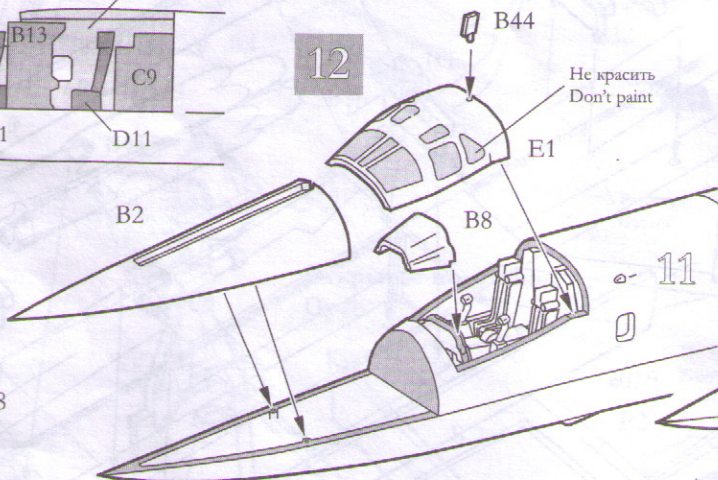

Закрытое положение / Close

13



Открытое положение / Open

14 x2

C17/C18

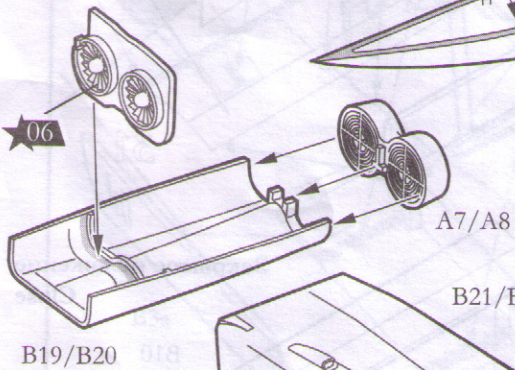

B19/B20

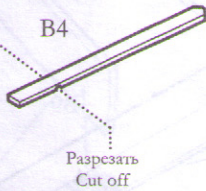

Разрезать / Cut off

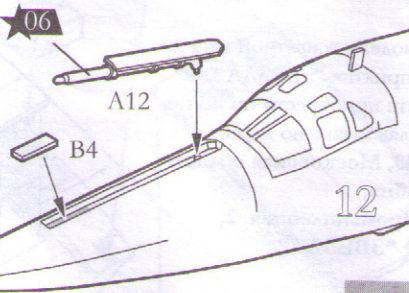

16 x2

15 x2

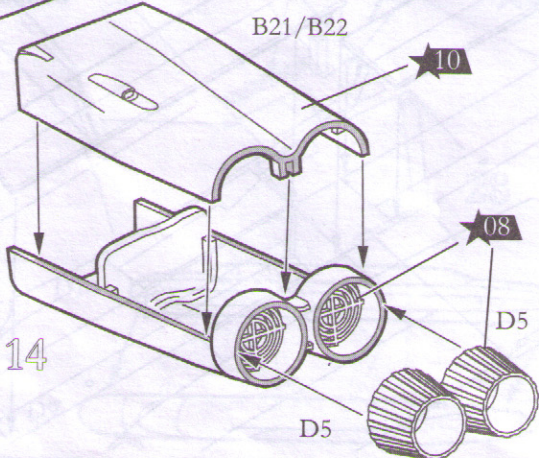

4

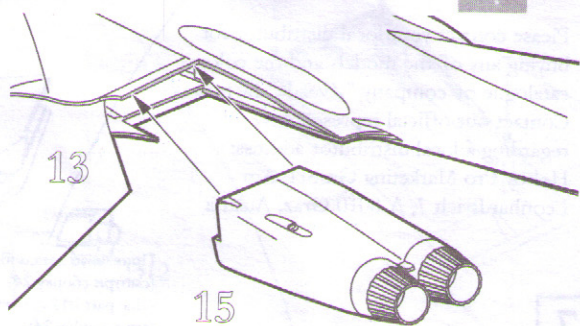

17 x2

ТОЛЬКО для Положения крыла №1 и №3
ONLY Wing Position #1 and #3

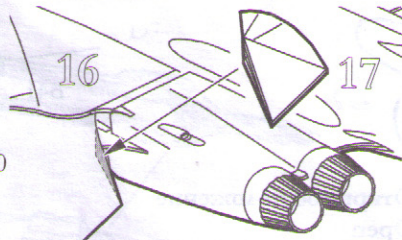

18 x2

ТОЛЬКО для Положения крыла №1 и №3
ONLY Wing Position #1 and #3

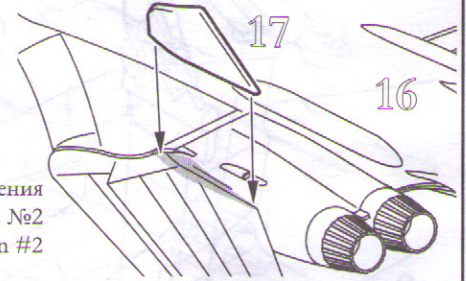

B33/B34

B29/B30

B31/B32

ТОЛЬКО для Положения крыла №2
ONLY Wing Position #2

ТОЛЬКО для Положения крыла №2
ONLY Wing Position #2

B35/36

19

B22/B21

B24/B23

20

C13/C14

19

10

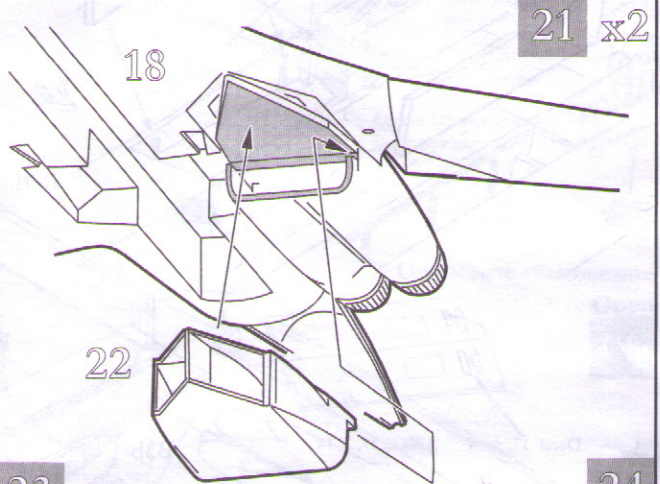

21 x2

22

C15/C16

23

24

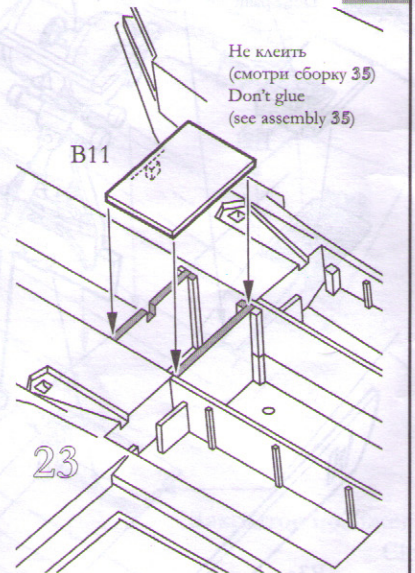
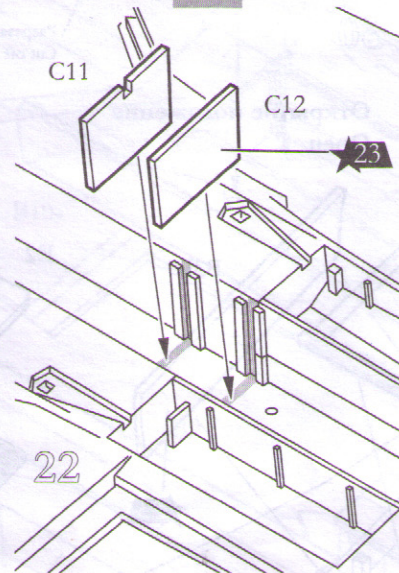
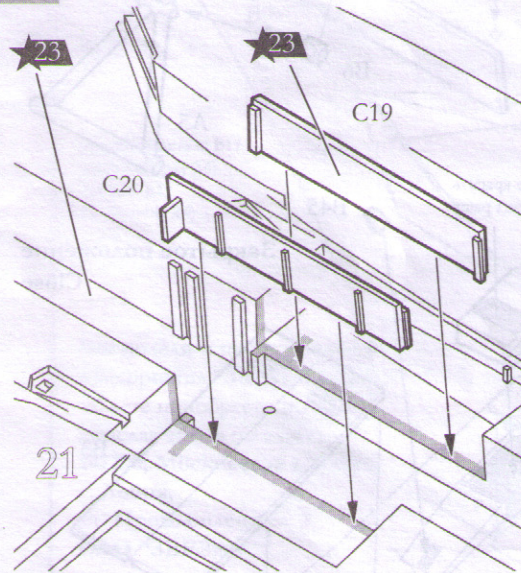

Не клеить
(смотри сборку 35)
Don't glue
(see assembly 35)

25 x6

26 x2

25 x3

27 x2

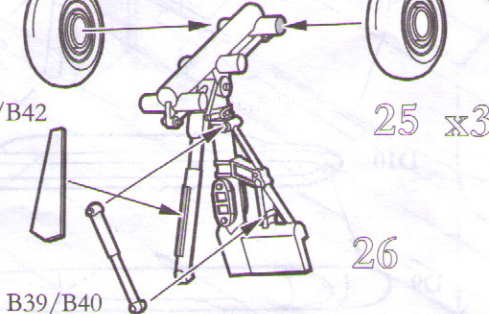
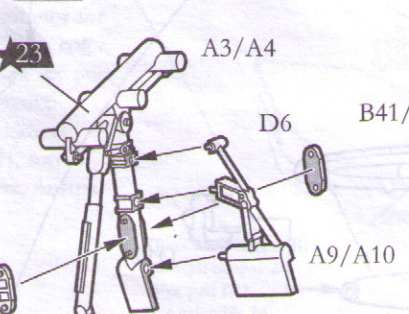
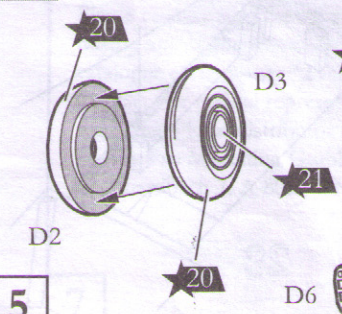

5

28 x2

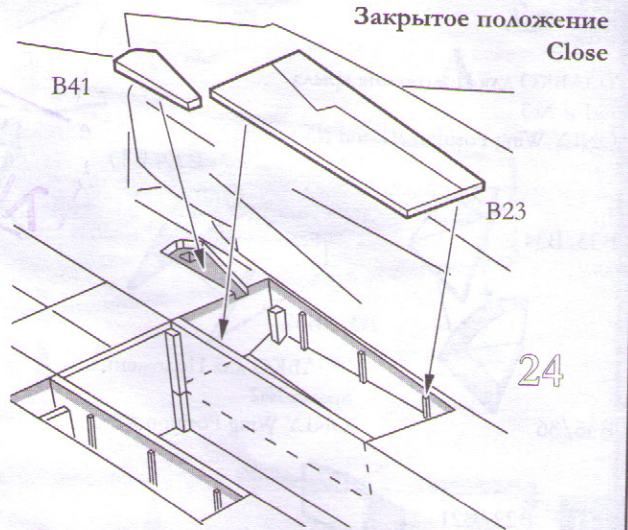
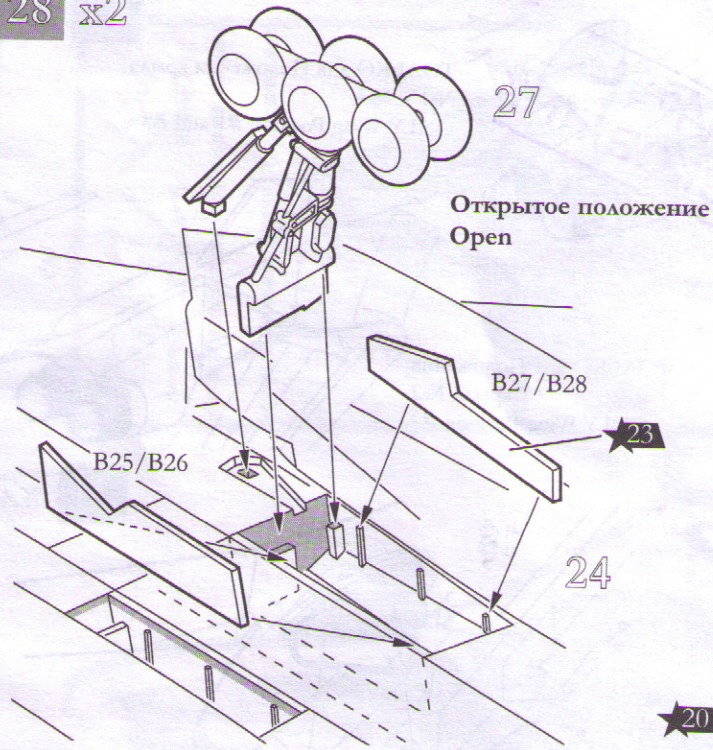

29

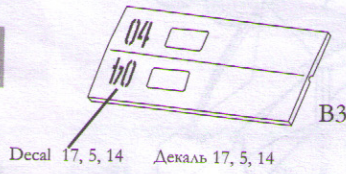

31

Не красить
Don't paint

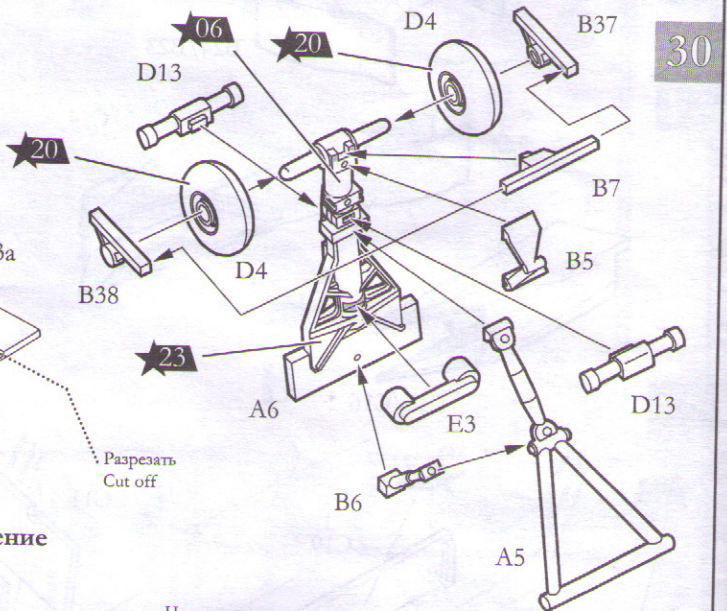
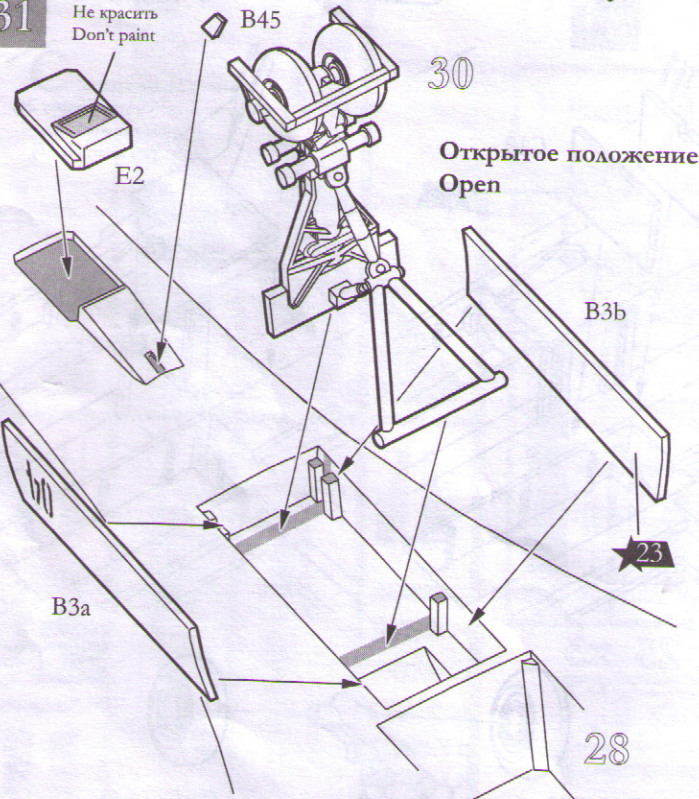

30

Разрезать
Cut off

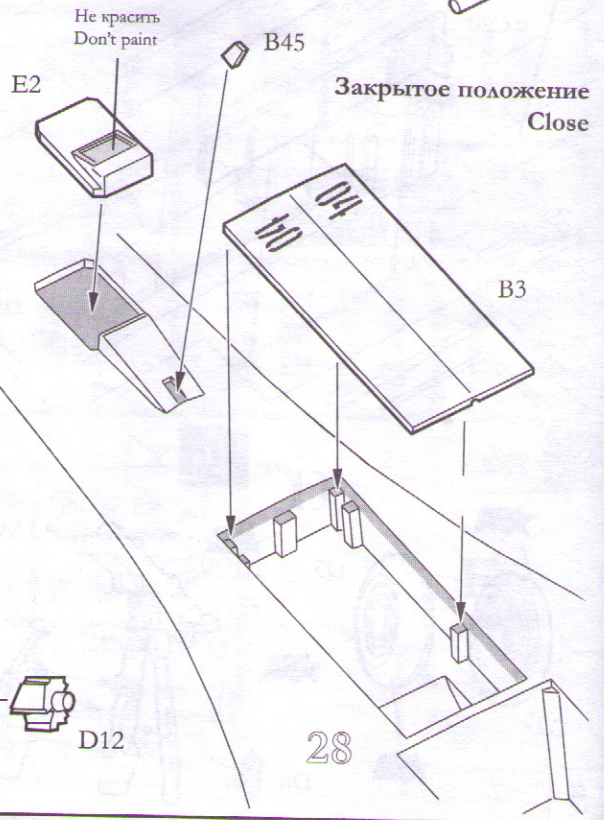

32 x6

6

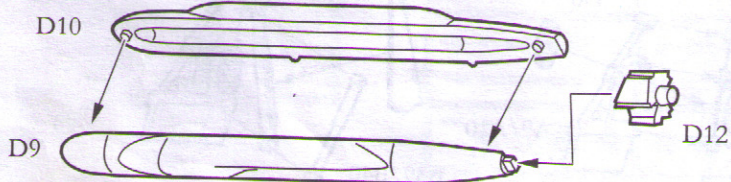

33 x2

34 x2

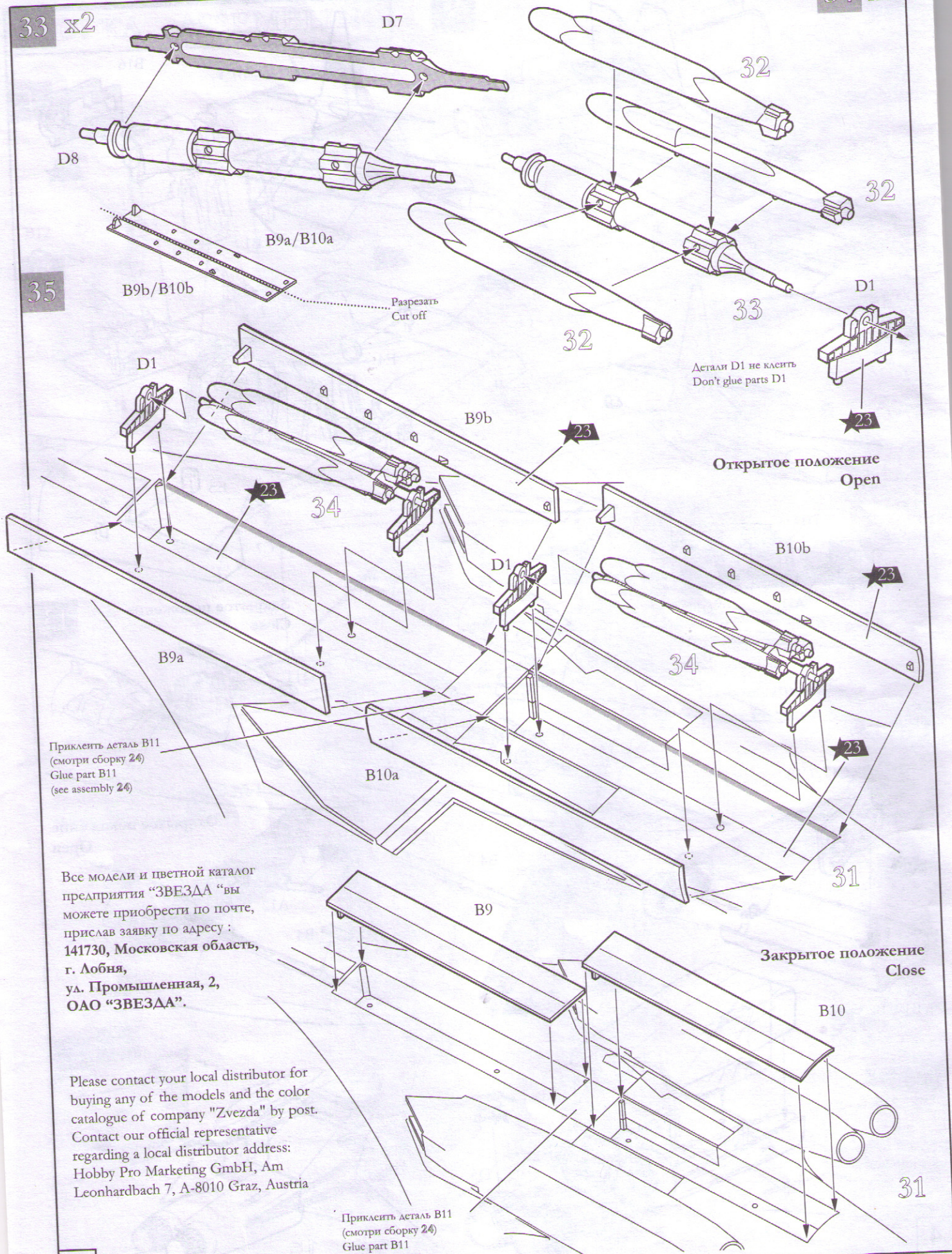

Детали D1 не клеить
Don't glue parts D1

Открытое положение
Open

Закрытое положение
Close

Приклеить деталь B11
(смотри сборку 24)
Glue part B11
(see assembly 24)

Все модели и цветной каталог
предприятия "ЗВЕЗДА" вы
можете приобрести по почте,
прислав заявку по адресу :
141730, Московская область,
г. Лобня,
ул. Промышленная, 2,
ОАО "ЗВЕЗДА".

Please contact your local distributor for
buying any of the models and the color
catalogue of company "Zvezda" by post.
Contact our official representative
regarding a local distributor address:
Hobby Pro Marketing GmbH, Am
Leonhardbach 7, A-8010 Graz, Austria

Приклеить деталь B11
(смотри сборку 24)
Glue part B11
(see assembly 24)

ОКРАСКА И МАРКИРОВКА PAINTING AND MARKING

DIRECTIONS for applying the decals. Cut the required decals out of the sheet; dip them into a glass of clean water for about 1/2 minute; position the decals on the kit, letting them slide from the paper. For a better adhesion, press them by means of a clean rag.

ISTRUZIONI per l'applicazione delle decalcomanie. Ritagliare le decalcomanie occorrenti dal foglio, immergerle in un bicchiere d'acqua pulita per circa 1/2 minuto, metterle in posizione sul modello e farle scivolare dalla carta: per una migliore aderenza comprimerle con una pezzuola pulita.

ANWEISUNGEN für Abziehbilder-Anbringung: Die benötigten Abziehbilder vom Blatt abscheiden, in ein Glas reines Wasser für etwa 1/2 Minute eintauchen, auf das Modell legen und dann vom Papierbogen abnehmen. Um eine bessere Haftung zu erzielen, die Abziehbilder mit einem reinen Tuch andrücken.

INSTRUCTION pour l'application des décalcomanies. Couper les décalcomanies choisies et les plonger environ trente secondes dans un peu d'eau propre. Les placer sur le modèle en les faisant glisser de leur feuille et presser avec un morceau de chiffon pour éliminer les bulles d'air.

ISTRUCCIONES Para la aplicación de las calcomanías: cortar las requeridas, sumergirlas en un recipiente de agua limpia durante 1/2 minuto, colocar las calcomanías sobre el modelo, haciéndolas deslizar sobre el papel. Para una mejor adherencia, presionarlas con un trapo limpio.

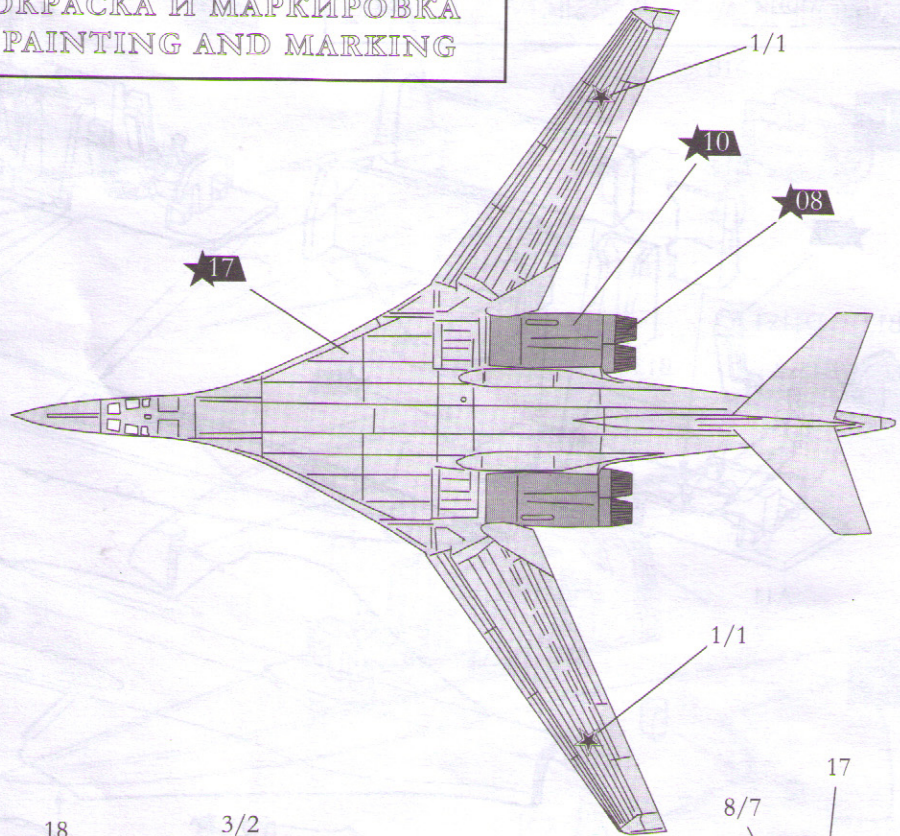

ИСПОЛЬЗОВАНИЕ СДВИЖНЫХ КАРТИНОК (ДЕКАЛЕЙ)

Вырезать ножницами нужную часть декалей, обозначенную соответствующим номером, например 3. Положить в воду на 1/2 минуты, наложить на необходимую часть модели и свинуть легким нажимом пальца. Переведенный рисунок расправить, лишнюю влагу промокнуть.

**Вариант 1
Version 1**

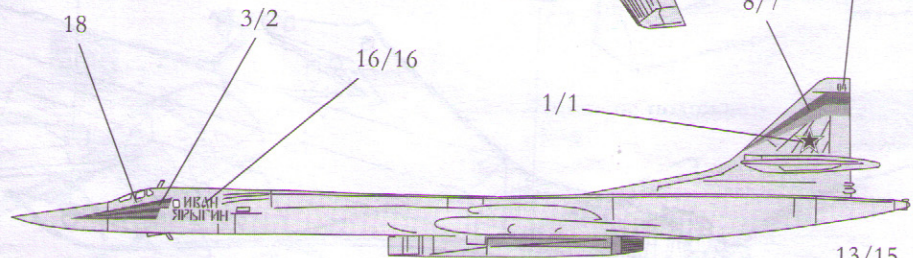

**Вариант 2
Version 2**

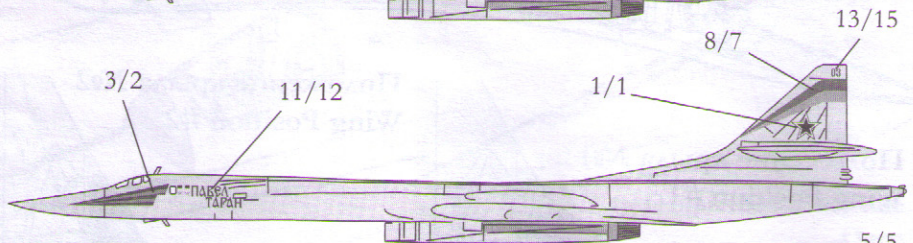

**Вариант 3
Version 3**

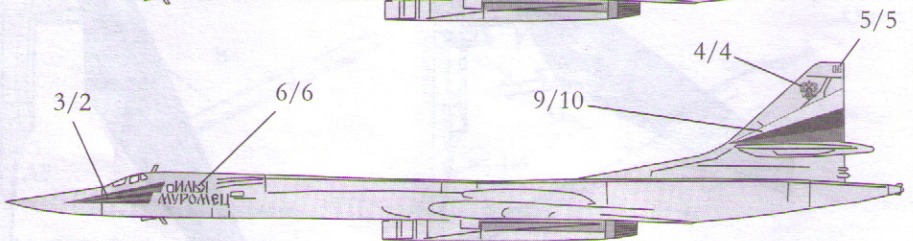

ЗВЕЗДА

MODEL MASTER

КРАСКИ, ВХОДЯЩИЕ В ПОДАРОЧНЫЙ НАБОР

- ★17 Белый
- ★20 Черный
- ★08 Вороненая сталь
- ★06 Алюминий
- ★21 Зеленый авиац. интерьер
- ★23 Голубой авиационный
- ★10 Нагар-титан

- 1768 Flat White
- 1749 Flat Black
- 1495 Gun Metal
- 1781 Aluminium
- 1734 Green Zinc Chromate
- 1728 Light Ghost Gray
- 1404 Titanium

- ★20 Черный
- ★08 Вороненая сталь
- ★17 Белый
- ★23 Голубой авиационный